



CABINE DOCCIA

SHOWER BOX







CABINE DOCCIA E SOPRAVASCA

Tecnologia e natura si uniscono nella progettazione nelle cabine doccia.
Forme semplici e definite in grado di rispondere nel modo migliore
alle esigenze funzionali dell'acqua, per il quotidiano benessere.

*SHOWER BOX AND BATH SCREEN. Technology and nature get together
for the design of our shower box. Defined simple shapes that give the
best answer to functional necessities and wellness.*

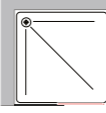
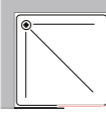
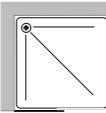
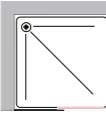
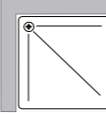
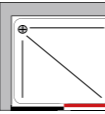
INDICE

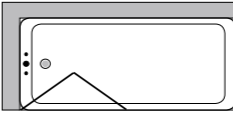
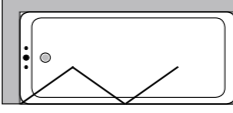
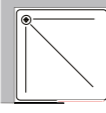
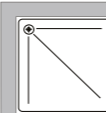
INDEX

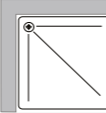
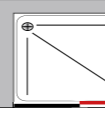
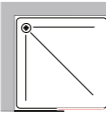
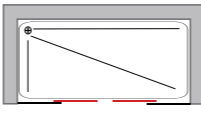
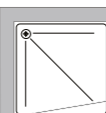
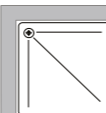
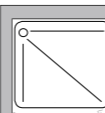
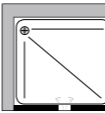
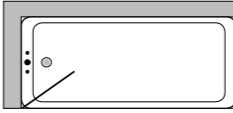
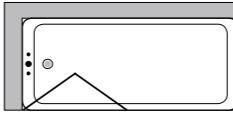
Serie / Range	Box / Box	Parete fissa Fixed side	Porta / Door	Sopravasca Bathtub side
ENTRY LEVEL	 pag. 8 - 11			
LEO	 pag. 12 - 15			
CLEO	 pag. 16 - 19			
ANTIBES	 pag. 20 - 23	 pag. 24 - 27	 pag. 28 - 29	 pag. 30 - 31
MIAMI				 pag. 32 - 33  pag. 34 - 35
AVANA	 pag. 36 - 37	 pag. 40 - 41	 pag. 38 - 39	
FUTURA		 pag. 42 - 43	 pag. 44 - 45	
VANITÀ	 pag. 46 - 47		 pag. 48 - 49	
MAYORCA	 pag. 50 - 51	 pag. 56 - 57	 pag. 52 - 53  pag. 54 - 55	 pag. 58 - 59  pag. 60 - 61

GUIDA ALLA CODIFICA DEL CATALOGO

GUIDE TO UNDERSTANDING THE CATALOG



La consultazione del catalogo è molto semplice: Scegliere il prodotto desiderato, nell' esempio il box della serie *Mayorca*. La pagina successiva illustra le caratteristiche tecniche e le sue varianti.

Consultation of the catalogue is extremely simple: Choose the desire product, in the example you find box of the series Mayorca. In following page, are illustrated technical characteristics.

MATERIALI

MATERIALS

CODICE	DIM. cm	ESTENS.	APERT. min/max
W01.B2S.8080.B01	80x80	65<->80	38/48

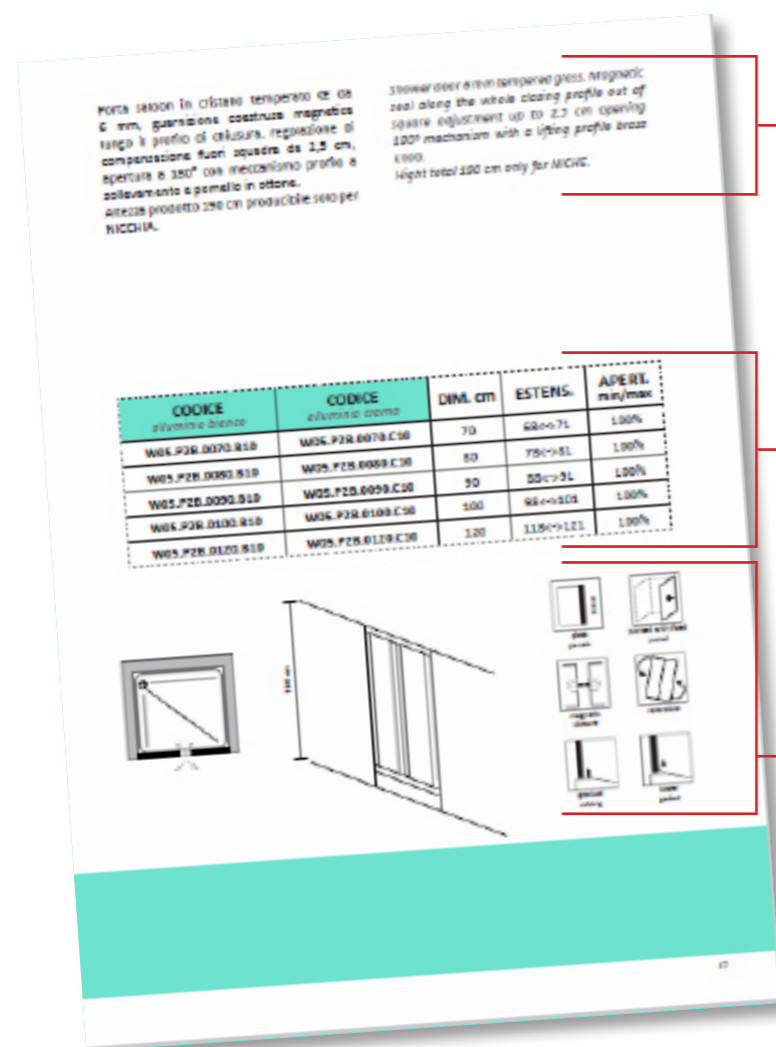
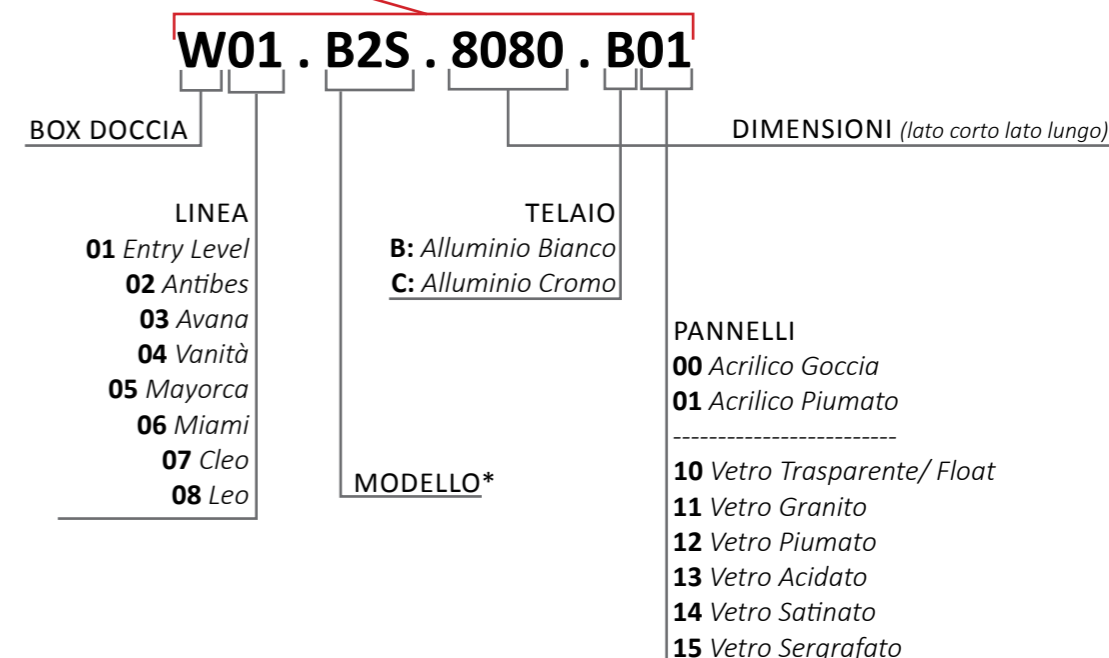

Descrizione del prodotto
Product description

Tabella con caratteristiche tecniche:
CODICE PRODOTTO;
DIMENSIONI IN cm;
ESTENSIONE;
APERTURA MIN/MAX
MATERIALI (telaio e pannelli)

Table with technical characteristics
PRODUCT CODE;
DIMENSIONS cm;
EXTENSION;
OPEN MIN/MAX
MATERIALS (frame and panneling)

Icone che spiegano le caratteristiche tecniche
icons that illustrate technical characteristics

*MODELLI:

LFX: lato fisso

P1B: 1 porta battente;

P1L: 1porta libro;

B2S: box 2 lati scorrevoli;

S01: sovravasca 1lato;

S2S: sovravasca 2lati scorrevoli

P2B: 2 porte battente;

P2L: 2porte libro;

B2B: box 2 lati battenti

S02: sovravasca 2lati;

SPS: sovravasca porte scorrevoli

P1S: 1porta scorrevole;

P2S: 2porte scorrevoli;

S03: sovravasca 3lati;

S01: sovravasca 1lato;

S02: sovravasca 2lati;

S03: sovravasca 3lati;

P2S: 3porte scorrevoli;

SLF: sovravasca lato fisso



Box angolare o rettangolare reversibile con pannello Acrilico Piumato da 1,6 mm, regolazione di compensazione fuori squadra da 1 cm, chiusura a labirinto, maniglia con profilo di scorrimento su rotelle in nylon. Altezza totale 183 cm e imballo singolo cartonato.

Shower box reversible 1,6 mm acrylic panels out of square adjustment up to 1 cm. Closing labyrinth handle on profile sliding on nylon rollers high total 183 cm package in cartoon box.

CODICE	DIM. cm	ESTENS.	APERT. min/max
W01.B2S.8080.B01	80x80	65<->80	38/48
W01.B2S.9090.B01	90x90	75<->90	48/58
W01.B2S.8090.B01	80x90	65<->80 75<->90	44/54

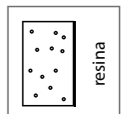
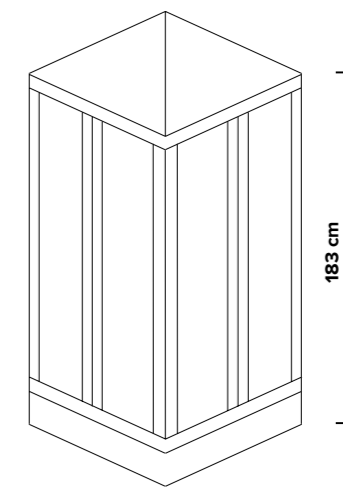
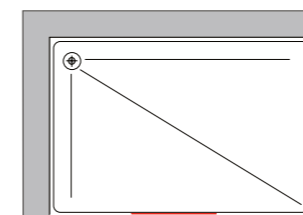
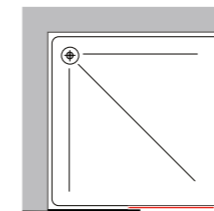

polystyrene panels

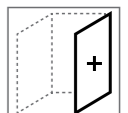

jointed with fixed panel



reversible

ENTRY LEVEL



Box angolare o rettangolare reversibile con pannello in vetro temperato 3 mm, regolazione di compensazione fuori squadra da 1 cm, chiusura a labirinto, maniglia con profilo di scorrimento su rotelle in nylon. Altezza totale 183 cm e imballo singolo cartonato.

Shower box reversible 3 mm tempered glass out of square adjustment up to 1 cm. Closing labyrinth handle on profile sliding on nylon rollers high total 183 cm package in cartoon box and apparence with the essentiality and simplicity of the lines.

CODICE <i>vetro trasparente</i>	CODICE <i>vetro granito</i>	DIM. cm	ESTENS.	APERT. min/max
W01.B2S.8080.B10	W01.B2S.8080.B11	80x80	65<->80	38/48
W01.B2S.9090.B10	W01.B2S.9090.B11	90x90	75<->90	48/58
W01.B2S.8090.B10	W01.B2S.7090.B11	80x90	65<->80 75<->90	44/54

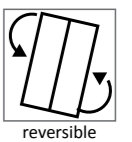
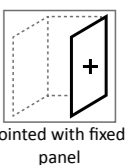
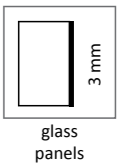
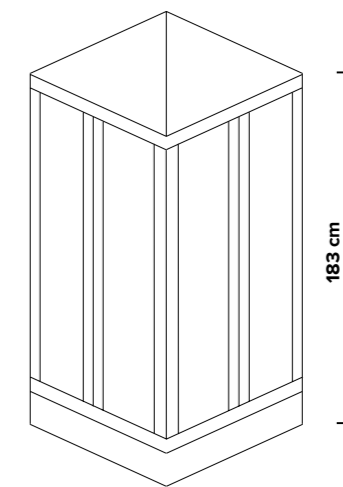
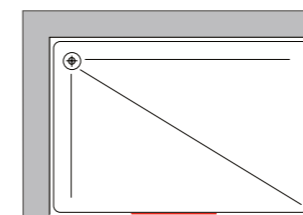
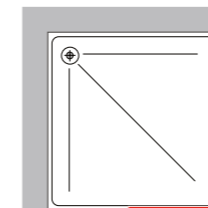

ENTRY LEVEL



Box angolare o rettangolare reversibile con pannello Acrilico Goccia da 1,6 mm, regolazione di compensazione fuori squadra da 1 cm, chiusura a labirinto, maniglia con profilo di scorrimento su cuscinetto a sfera con braccetto in ottone. Altezza totale 183 cm e imballo singolo cartonato.

Shower box reversible 1,6 mm acrylic panels out of square adjustment up to 1 cm. Closing labyrinth handle on profile sliding on Ball bearings with brass arm. Hight total 183 cm package in cartoon box.

CODICE	DIM. cm	ESTENS.	APERT. min/max
W08.B2S.8080.B01	80x80	65<->80	38/48
W08.B2S.9090.B01	90x90	75<->90	48/58
W08.B2S.8090.B01	80x90	65<->80 75<->90	44/54

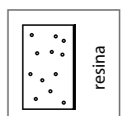
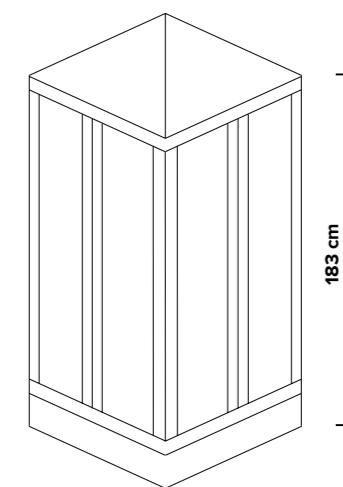
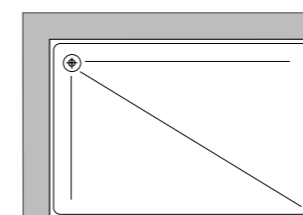
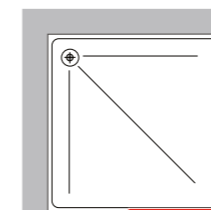

polystyrene panels



reversible

LEO



Box angolare o rettangolare reversibile con pannello in vetro temperato 3 mm, regolazione di compensazione fuori squadra da 1 cm, chiusura a labirinto, maniglia con profilo di scorrimento su cuscinetto a sfera con braccetto in ottone. Altezza totale 183 cm e imballo singolo cartonato.

Shower box reversible 3 mm tempered glass out of square adjustment up to 1 cm. Closing labyrinth handle on profile sliding on Ball bearings with brass arm. Hight total 183 cm package in cartoon box.

CODICE	DIM. cm	ESTENS.	APERT. min/max
W08.B2S.8080.B11	80x80	65<->80	38/48
W08.B2S.9090.B11	90x90	75<->90	48/58
W08.B2S.8090.B11	80x90	65<->80 75<->90	44/54

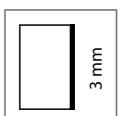
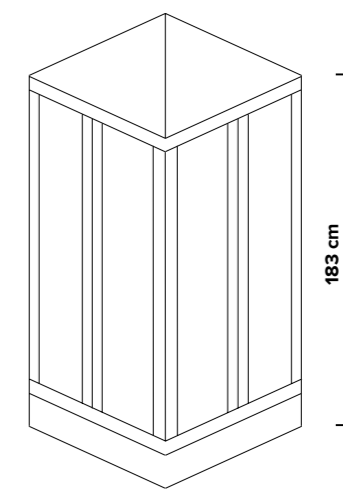
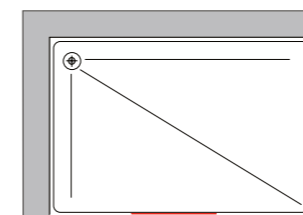
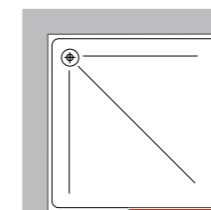

glass panels



reversible

LEO



Box angolare o rettangolare reversibile con pannello in acrilico piumato 3 mm, regolazione di compensazione fuori squadra da 2 cm, chiusura a labirinto, maniglia con profilo di scorrimento su rotelle in nylon. Altezza totale 183 cm e imballo singolo cartonato.

Shower box reversible 3 mm tempered glass out of square adjustment up to 2 cm. Closing labyrinth handle on profile sliding on nylon rollers high total 183 cm package in cartoon box and apparence with the essentiality and simplicity of the lines.

CODICE	DIM. cm	ESTENS.	APERT. min/max
W07.B2S.8080.B01	80x80	68<->80	38/48
W07.B2S.9090.B01	90x90	78<->90	48/58
W07.B2S.7090.B01	70x90	68<->80 78<->90	44/54

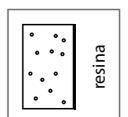
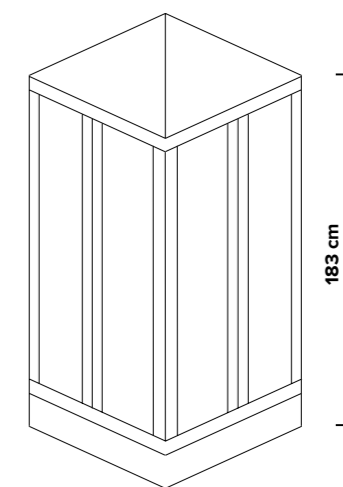
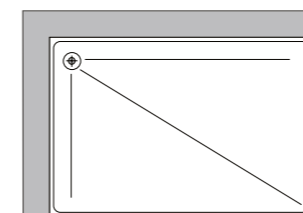
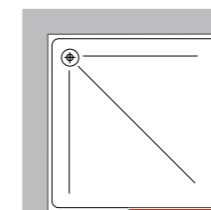

polystyrene panels

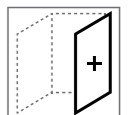

jointed with fixed panel



reversible

CLEO



Box angolare o rettangolare reversibile con pannello in vetro temperato 3 mm, regolazione di compensazione fuori squadra da 2 cm, chiusura a labirinto, maniglia con profilo di scorrimento su rotelle in nylon. Altezza totale 183 cm e imballo singolo cartonato.

Shower box reversible 3 mm tempered glass out of square adjustment up to 2 cm. Closing labyrinth handle on profile sliding on nylon rollers high total 183 cm package in cartoon box and apparence with the essentiality and simplicity of the lines.

CODICE <i>vetro trasparente</i>	CODICE <i>vetro granito</i>	DIM. cm	ESTENS.	APERT. min/max
W07.B2S.8080.B10	W07.B2S.8080.B11	80x80	68<->80	38/48
W07.B2S.9090.B10	W07.B2S.9090.B11	90x90	78<->90	48/58
W07.B2S.7090.B10	W07.B2S.7090.B11	70x90	68<->80 78<->90	44/54

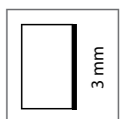
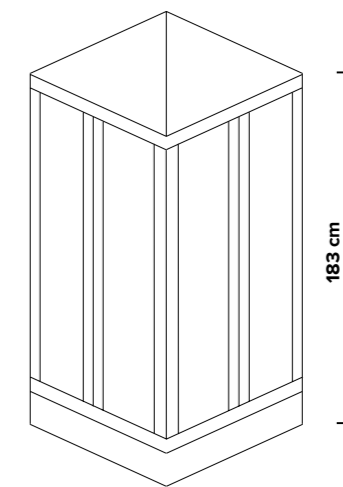
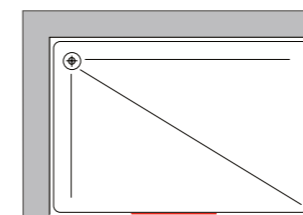
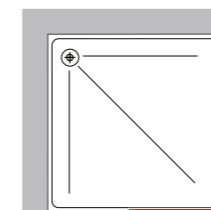

3 mm
glass panels

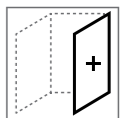

jointed with fixed panel

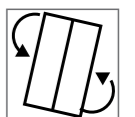

reversible

CLEO



Box angolare o rettangolare reversibile con pannello Acrilico Goccia da 2 mm, guarnizione magnetica lungo il profilo di chiusura, regolazione di compensazione fuori squadra da 2 cm, prodotto abbinabile da un lato fisso con scorrimento su cuscinetti a sfera. Altezza totale 185 cm e imballo singolo cartonato.

Shower box reversible 2 mm acrylic panels. Magnetic seal along the whole closing profile out of square adjustment up to 2 cm. This product is join to fix panel sliding on self-lubricating ball bearing. Hight total 185 cm package in cartoon box.

CODICE	DIM. cm	ESTENS.	APERT. min/max
W02.B2S.7070.B01	70x70	58<->70	30/40
W02.B2S.8080.B01	80x80	68<->80	38/48
W02.B2S.9090.B01	90x90	78<->90	48/58
W02.B2S.7090.B01	70x90	58<->80 78<->90	44/54

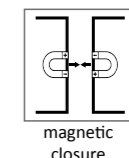
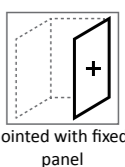
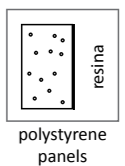
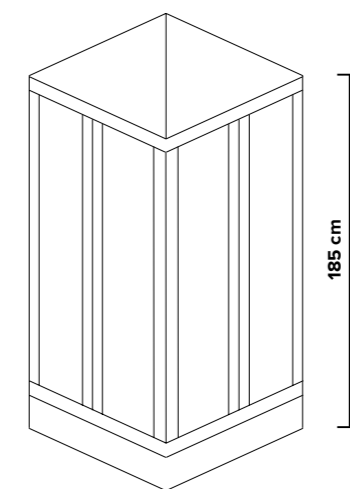
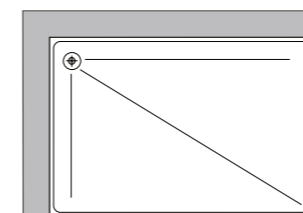
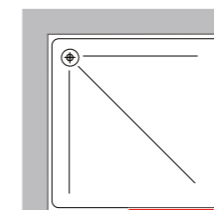

ANTIBES



Box angolare o rettangolare reversibile in cristallo temperato CEda 3 mm, guarnizione magnetica lungo il profilo di chiusura, regolazione di compensazione fuori squadra da 2 cm.

Prodotto abbinabile ad un lato fisso con scorrimento su cuscinetti a sfera.

Altezza totale 185 cm e imballo singolo cartonato.

Shower box reversible 3 mm tempered glass magnetic seal along the whole closing profile out of square adjustment up to 2 cm. Can be matched to a fix panel sliding on self-lubricating ball bearings.

Hight total 185 cm package in cartoon box.

CODICE <i>alluminio bianco</i>	CODICE <i>alluminio cromo</i>	DIM. cm	ESTENS.	APERT. min/max
W02.B2S.7070.B10	W02.B2S.7070.C11	70x70	58<->70	30/40
W02.B2S.8080.B10	W02.B2S.8080.C11	80x80	68<->80	38/48
W02.B2S.9090.B10	W02.B2S.9090.C11	90x90	78<->90	48/58
W02.B2S.7090.B10	W02.B2S.7090.C11	70x90	58<->70 78<->90	44/54

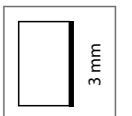
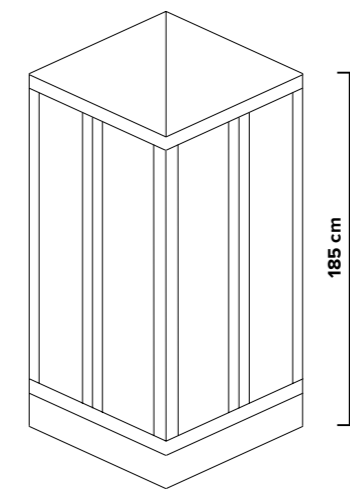
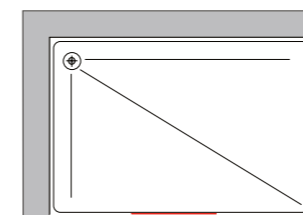
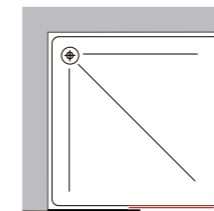

3 mm
glass panels

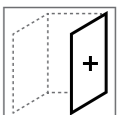

jointed with fixed panel

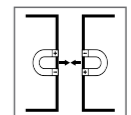

magnetic closure

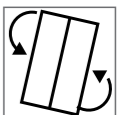

reversible

ANTIBES



Lato pannello Acrilico Goccia da 2 mm fisso con regolazione di compensazione fuori squadra da 2 cm.
 Altezza prodotto 185 cm.
 Possibilità di formare un box a due o tre lati aggiungendo una parete fissa, (questa parete fissa è abbinabile solo alla linea Antibes).

*Fix panel 2 mm acrylic panels out of square adjustment up to 2 cm high total 185 cm.
 Possibility to have two or three sides shower box adding fixed side, (this fixed side made to join to line Antibes).*

CODICE	DIM. cm	ESTENS.	APERT. min/max
W02.LFX.0070.B01	70	68<->72	
W02.LFX.0080.B01	80	78<->82	
W02.LFX.0090.B01	90	88<->92	

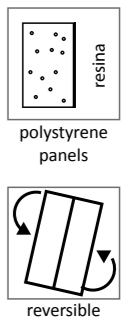
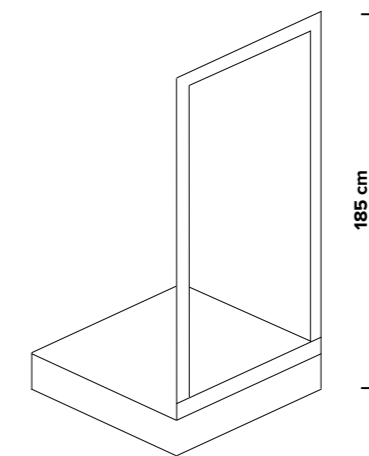
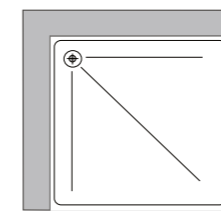

ANTIBES



Lato fisso cristallo temperato CE da 3 mm, regolazione di compensazione fuori squadra da 2 cm.

Altezza prodotto 185 cm.

Possibilità di formare un box a due o tre lati aggiungendo una parete fissa, (questa parete fissa è abbinabile solo alla linea Antibes).

Fix panel 3 mm tempered glass out of square adjustment up to 2 cm.

Height total 185 cm.

Possibility to have two or three sides shower box adding fixed side, ((this fixed side made to join to line Antibes)).

CODICE <i>alluminio bianco</i>	CODICE <i>alluminio cromo</i>	DIM. cm	ESTENS.	APERT. <i>min/max</i>
W02.LFX.0070.B10	W02.LFX.0070.C11	70	68<->72	
W02.LFX.0080.B10	W02.LFX.0080.C11	80	78<->82	
W02.LFX.0090.B10	W02.LFX.0090.C11	90	88<->92	

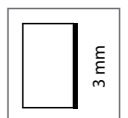
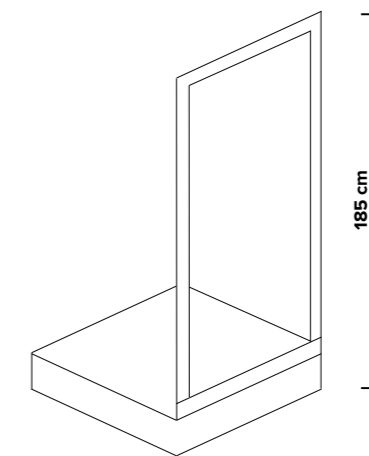
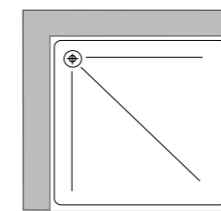

glass panels



reversible

ANTIBES



Porta doccia ad un'anta scorrevole reversibile in cristallo temperato CE da 3 mm, guarnizione magnetica lungo il profilo di chiusura, regolazione di compensazione fuori squadra da 2 cm. Prodotto abbinabile ad un lato fisso scorrimento su cuscinetti a sfera. Altezza totale 185 cm e imballo singolo cartonato.

Shower door reversible 3 mm tempered glass. Magnetic seal along the whole closing profile out of square adjustment up to 2 cm can be matched to a fix panel sliding on self-lubricating ball bearings. Hight total 185 cm package in cartoon box.

CODICE <i>alluminio bianco</i>	CODICE <i>alluminio cromo</i>	DIM. cm	ESTENS.	APERT. min/max
W02.P1S.0100.B10	W02.P1S.0100.C11	100	98<->102	41
W02.P1S.0110.B10	W02.P1S.0110.C11	110	108<->112	46
W02.P1S.0120.B10	W02.P1S.0120.C11	120	118<->122	51
W02.P1S.0130.B10	W02.P1S.0130.C11	130	128<->132	56

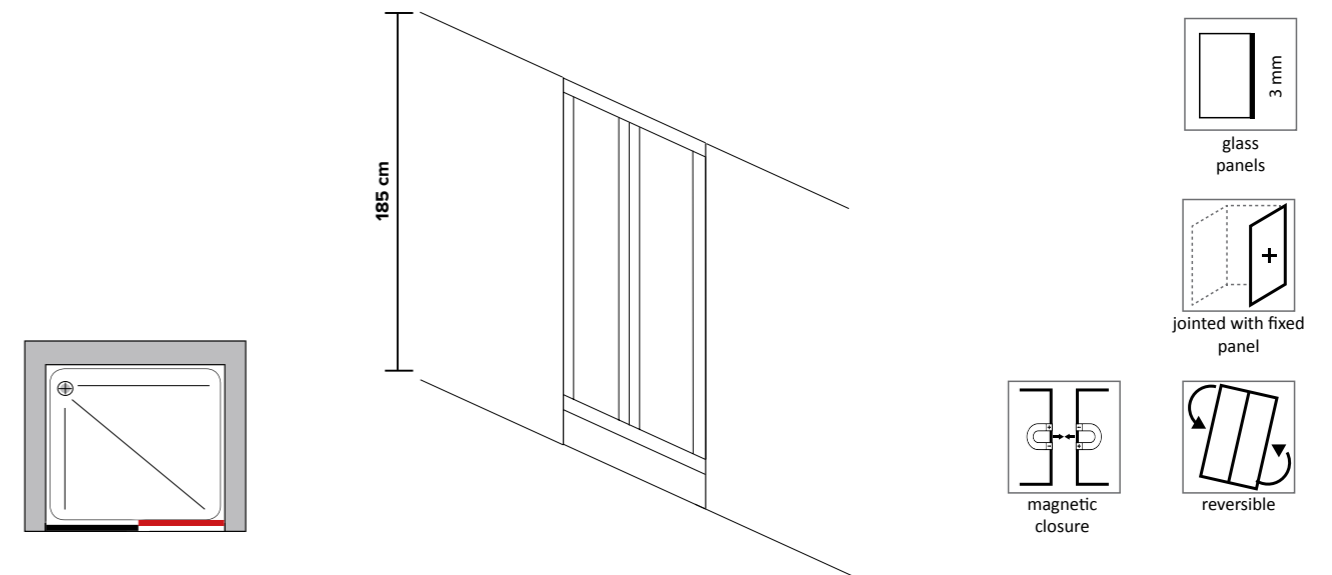

ANTIBES



Sopra Vasca rettangolare reversibile in cristallo temperato CE da 3 mm, guarnizione magnetica lungo il profilo di chiusura, regolazione di compensazione fuori squadra da 2 cm. Prodotto abbinabile ad un lato fisso con scorrimento su cuscinetti a sfera. Altezza totale 140 cm e imballo singolo cartonato.

Corner Bath Screen reversible 3 mm tempered glass. Magnetic seal along the whole closing profile out of square adjustment up to 2 cm can be matched to a fix panel sliding on self-lubricating ball bearings slidings. Hight total 140 cm package in cartoon box.

CODICE <i>alluminio bianco</i>	CODICE <i>alluminio cromo</i>	DIM. cm	ESTENS.	APERT. min/max
W02.S2S.7010.B10	W02.S2S.7010.C11	70X100	58<->70 / 98<->100	60
W02.S2S.7013.B10	W02.S2S.7013.C11	70X130	58<->70 / 108<->130	70
W02.S2S.7015.B10	W02.S2S.7015.C11	70X150	58<->70 / 138<->150	75
W02.S2S.7017.B10	W02.S2S.7017.C11	70X170	58<->70 / 158<->170	85

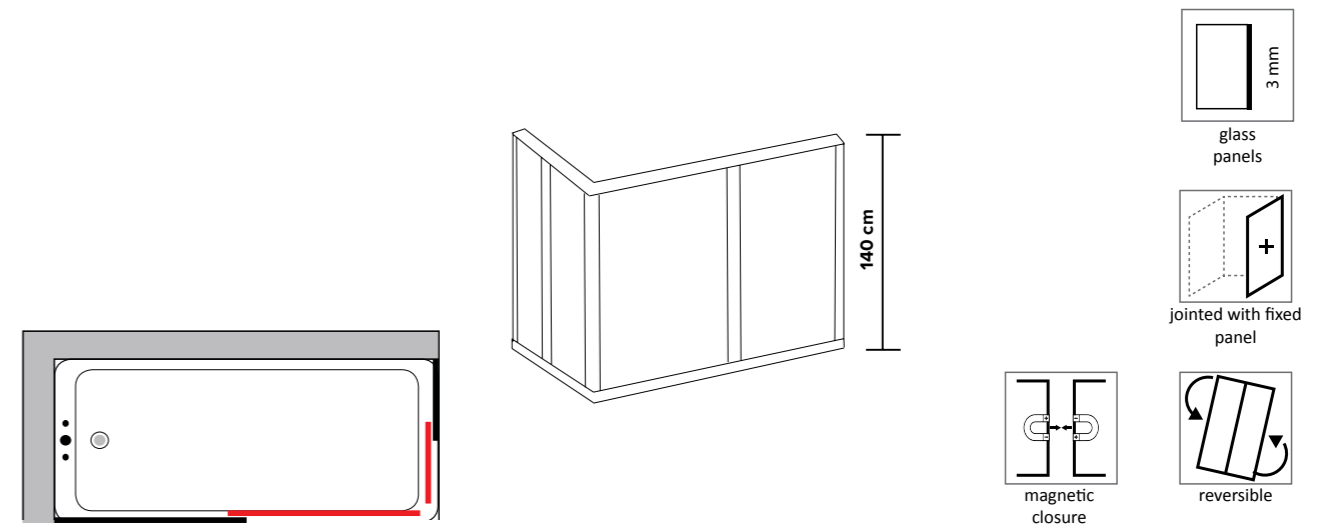

ANTIBES



Sopra vasca 2 ante a soffietto reversibile, pannello Acrilico Goccia da 1,8 mm, guarnizione morbida per tenuta regolazione di compensazione fuori squadra da 2 cm con snodo su cerniere in Nylon. Altezza totale 140 cm e imballo singolo cartonato.

Corner Bath Screen for bathtub, two side, reversible 1,8 mm acrylic panels out of square adjustment up to 2 cm. Hight total 140 cm package in cartoon box.

CODICE	DIM. cm (L x H)	ESTENS.	APERT. min/max
W06.S02.0130.B01	88x140	86-88	180°
W06.S02.0130.C01	88x140	86-88	180°
W06.S03.0130.B10	88x140	86-88	180°
W06.S03.0130.C10	88x140	86-88	180°
W06.S03.0130.B11	88x140	86-88	180°
W06.S03.0130.C11	88x140	86-88	180°

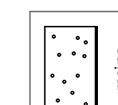
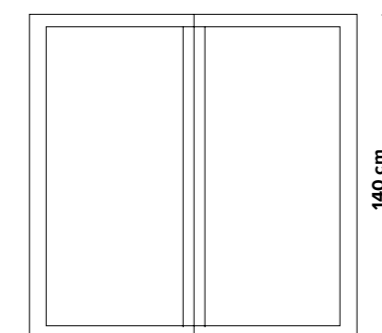
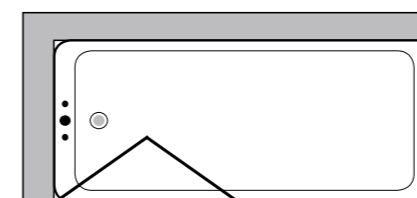

resina
polystyrene panels

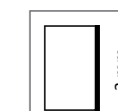

3 mm
glass panels

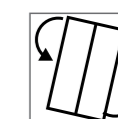

reversible

MIAMI



Sopra Vasca 3 ante a soffietto reversibile in cristallo temperato CE da 3 mm, guarnizione morbida per tenuta regolazione di compensazione fuori squadra da 2 cm con snodo su cerniere in Nylon.
Altezza totale 140 cm e imballo singolo cartonato.

*Corner Bath Screen for bathtub, three side, reversible 3 mm tempered glass out of square adjustment up to 2 cm.
Hight total 140 cm package in cartoon box.*

CODICE	DIM. cm (L x H)	ESTENS.	APERT. min/max
W06.S03.0130.B01	130x140	128<->130	180°
W06.S03.0130.C01	130x140	128<->130	180°
W06.S03.0130.B10	130x140	128<->130	180°
W06.S03.0130.C10	130x140	128<->130	180°
W06.S03.0130.B11	130x140	128<->130	180°
W06.S03.0130.C11	130x140	128<->130	180°

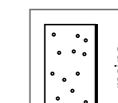
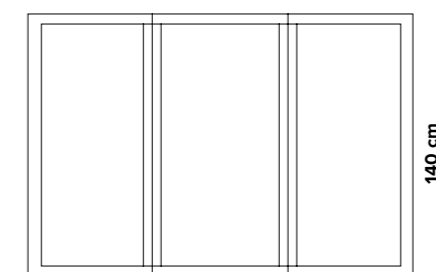
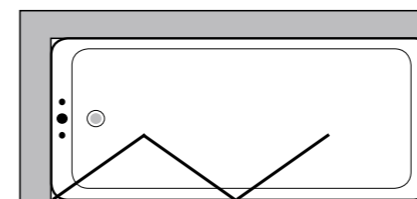

polystyrene panels

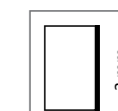

3 mm
glass panels

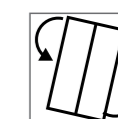

reversible

MIAMI



Box angolare o rettangolare reversibile in cristallo temperato CE da 4 mm, guarnizione magnetica lungo il profilo di chiusura, regolazione di compensazione fuori squadra da 2 cm, prodotto abbinabile ad un lato fisso con scorrimento su cuscinetti a sfera. Altezza totale 185 cm e imballo singolo cartonato.

Shower box reversible 4 mm tempered glass. Magnetic seal along the whole closing profile out of square adjustment up to 2 cm can be matched to a fix panel sliding on self-lubrificating ball bearings. Hight total 185 cm package in cartoon box.

CODICE <i>alluminio bianco</i>	CODICE <i>alluminio cromo</i>	DIM. cm	ESTENS.	APERT. min/max
W03.B2S.7070.B10	W03.B2S.7070.C10	70X70	58<->70	30/40
W03.B2S.8080.B10	W03.B2S.8080.C10	80x80	68<->80	38/48
W03.B2S.9090.B10	W03.B2S.9090.C10	90x90	78<->90	48/58
W03.B2S.7090.B10	W03.B2S.7090.C10	70X90	58<->70 78<->90	44/54
W03.B2S.7070.B11	W03.B2S.7070.C11	70X70	58<->70	30/40
W03.B2S.8080.B11	W03.B2S.8080.C11	80x80	68<->80	38/48
W03.B2S.9090.B11	W03.B2S.9090.C11	90x90	78<->90	48/58
W03.B2S.7090.B11	W03.B2S.7090.C11	70X90	58<->70 78<->90	44/54

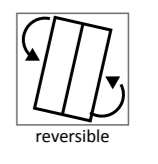
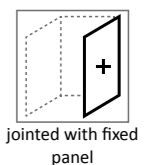
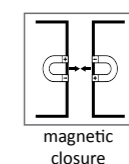
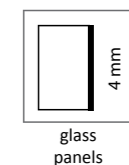
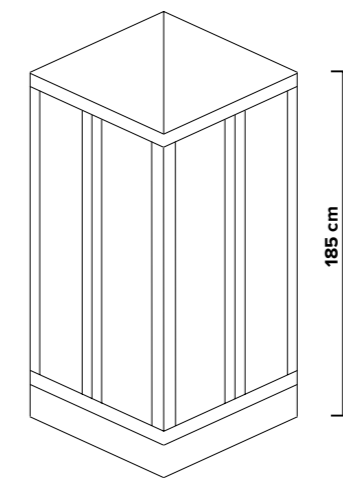
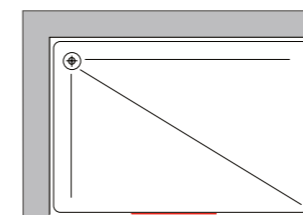
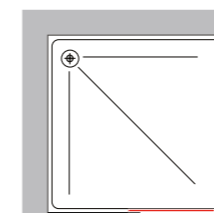

AVANA



Porta doccia ad un'anta scorrevole reversibile in cristallo temperato CE da 4 mm, guarnizione magnetica lungo il profilo di chiusura, regolazione di compensazione fuori squadra da 2 cm. Prodotto abbinabile ad un lato fisso con scorrimento su cuscinetti a sfera.

Altezza totale 185 cm e imballo singolo cartonato.

Shower door reversible 4 mm tempered glass. Magnetic seal along the whole closing profile out of square adjustment up to 2 cm can be matched to a fix panel sliding on self-lubricating ball bearings.

Hight total 185 cm package in cartoon box.

CODICE <i>alluminio bianco</i>	CODICE <i>alluminio cromo</i>	DIM. cm	ESTENS.	APERT. min/max
W03.P1S.0100.B10	W03.P1S.0100.C10	100	98<->102	41
W03.P1S.0110.B10	W03.P1S.0110.C10	110	108<->112	46
W03.P1S.0120.B10	W03.P1S.0120.C10	120	118<->122	51
W03.P1S.0130.B10	W03.P1S.0130.C10	130	128<->132	56
W03.P1S.0100.B11	W03.P1S.0100.C11	100	98<->102	41
W03.P1S.0110.B11	W03.P1S.0110.C11	110	108<->112	46
W03.P1S.0120.B11	W03.P1S.0120.C11	120	118<->122	51
W03.P1S.0130.B11	W03.P1S.0130.C11	130	128<->132	56

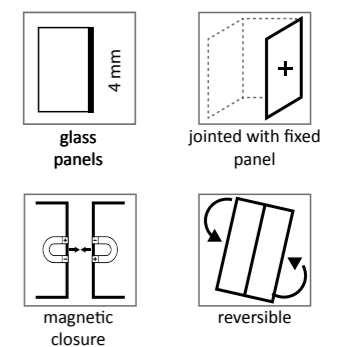
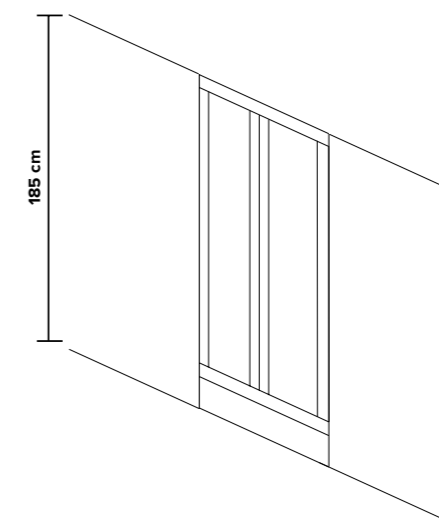
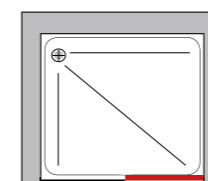

AVANA



Lato fisso cristallo temperato CE da 4 mm, regolazione di compensazione fuori squadra da 2 cm.

Altezza prodotto 185 cm.

Possibilità di formare un box a due o tre lati aggiungendo una parete fissa, (questa parete fissa è abbinabile solo alla linea Avana).

Fix panel 4 mm tempered glass out of square adjustment up to 2 cm.

Height total 185 cm.

Possibility to have two or three sides shower box adding fixed side, (this fixed side made to join to line Avana).

CODICE <i>alluminio bianco</i>	CODICE <i>alluminio cromo</i>	DIM. cm	ESTENS.	APERT. <i>min/max</i>
W03.LFX.0070.B10	W03.LFX.0070.C10	70	68<->72	
W03.LFX.0080.B10	W03.LFX.0080.C10	80	78<->82	
W03.LFX.0090.B10	W03.LFX.0090.C10	90	88<->92	
W03.LFX.0070.B11	W03.LFX.0070.C11	70	68<->72	
W03.LFX.0080.B11	W03.LFX.0080.C11	80	78<->82	
W03.LFX.0090.B11	W03.LFX.0090.C11	90	88<->92	

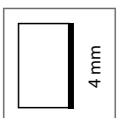
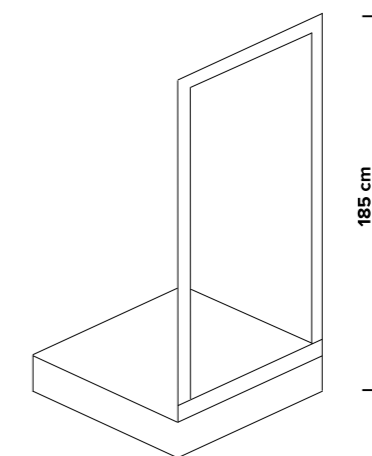
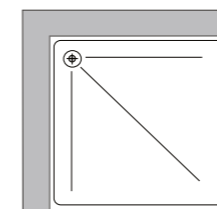

glass panels

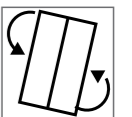

reversible

AVANA



La parete fissa FUTURA ha un cristallo temperato CE da 4 mm, regolazione di compensazione fuori squadra da 2 cm. Profilo CROMO OX. Finitura TRASPARENTE. Altezza prodotto 190 cm. La parete fissa si può abbinare alla porta scorrevole Futura.

The fixed wall FUTURA has a 4 mm CE tempered crystal, adjustment of 2 cm out-of-square compensation. CHROME OX profile. TRANSPARENT finish. Product height 190 cm. The fixed panel can be combined with the door sliding Futura.

CODICE / code <i>CROMO OX</i>	EAN	DIM. cm (L x H)	ESTENS. extens.	PESO weight
U04.LF12.070	8032605810502	69-71 x190	69<->71	23kg
U04.LF12.080	8032605810519	79-81 x190	79<->81	27kg

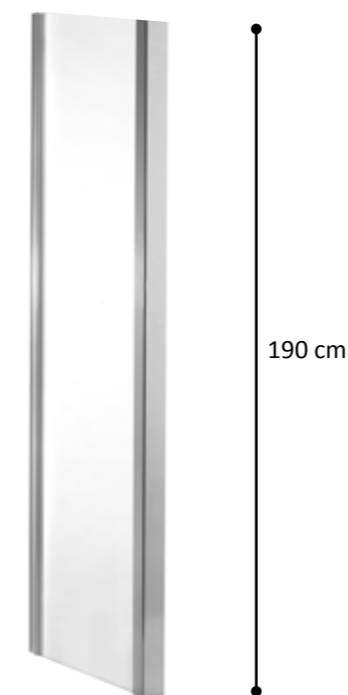
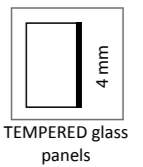

ABBINABILE A PORTA SCORREVOLE FUTURA
COMBINABLE WITH FUTURA SLIDING DOOR

FUTURA



La porta scorrevole FUTURA ha un cristallo temperato CE da 6 mm, regolazione di compensazione fuori squadra da 2 cm. Profilo CROMO OX Finitura TRASPARENTE Altezza prodotto 190 cm. La porta scorrevole si può abbinare alla parete fissa Futura.

The FUTURA sliding door has a 6 mm CE tempered crystal, adjustment of 2 cm out-of-square compensation. CHROME OX profile. TRANSPARENT finish. Product height 190 cm. The sliding door can be combined with the Futura fixed wall.

CODICE / code <i>CROMO OX</i>	EAN	DIM. cm (L x H)	ESTENS. extens.	PESO weight
U04.PS12.100	8032605810571	95-100 x190	95<->100	/ kg
U04.PS12.120	8032605810496	115-120 x190	115<->120	44kg
U04.PS12.130	8032605810588	125-130 x190	125<->130	/ kg
U04.PS12.140	8032605810595	135-140 x190	135<->140	/ kg

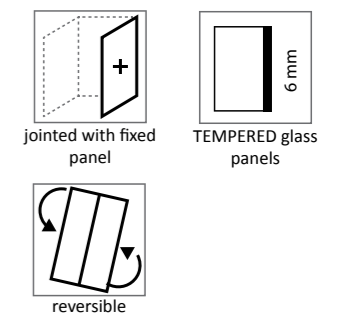
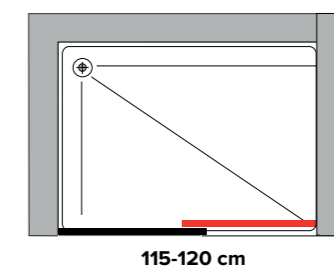

FUTURA

ABBINABILE A PARETE FISSA FUTURA
COMBINABLE WITH FUTURA FIXED WALL



Box angolare o rettangolare reversibile in cristallo temperato CE da 6 mm, guarnizione magnetica lungo il profilo di chiusura con regolazione di compensazione fuori. Prodotto abbinabile ad un lato fisso con scorrimento su cuscinetti a sfera. Altezza totale 185 cm imballo singolo cartonato.

Shower box reversible 6 mm tempered glass . Magnetic seal along the whole closing profile can be matched to a fix panel sliding on self-lubricating ball bearings. Hight total 185 cm package in cartoon box.

CODICE <i>alluminio bianco</i>	CODICE <i>alluminio cromo</i>	DIM. cm	ESTENS.	APERT. min/max
W04.B2S.7070.B10	W04.B2S.7070.C10	70x70	69<->70,5	37
W04.B2S.8080.B10	W04.B2S.8080.C10	80x80	79<->80,5	45
W04.B2S.9090.B10	W04.B2S.9090.C10	90x90	89<->90,5	52
W04.B2S.1010.B10	W04.B2S.1010.C10	100x100	99<->100,5	52
W04.B2S.1212.B10	W04.B2S.1212.C10	120x120	119<->120,5	52
W04.B2S.7090.B10	W04.B2S.7090.C10	70x90	69<->70,5 89<->90,5	40
W04.B2S.8010.B10	W04.B2S.8010.C10	80x100	79<->80,5 99<->100,5	45
W04.B2S.8012.B10	W04.B2S.8012.C10	80x120	79<->80,5 119<->120,5	48

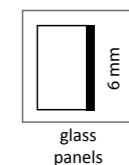
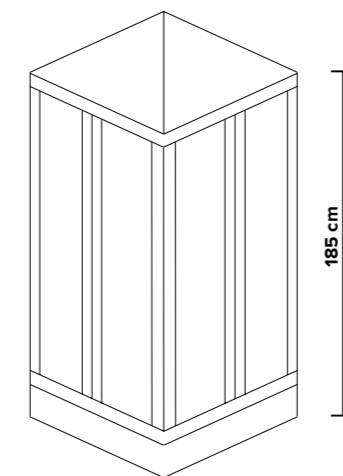
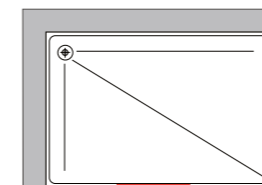
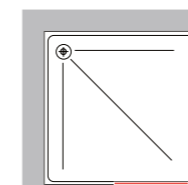

glass panels

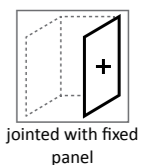

jointed with fixed panel

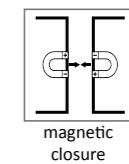

magnetic closure

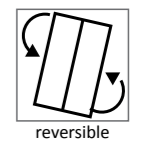

reversible

VANITÀ



Porta, non reversibile, a quattro ante, due scorrevoli e due fisse. Con basamento inferiore.

Cristallo temperato da 6 mm.

Altezza prodotto 185 cm.

Possibilità di formare un box a due o tre lati aggiungendo una o due pareti fisse.

Door with four wings, two fixed and two slides, non reversible; with lower profile, essential lines.

Tempered transparent glass 6 mm.

Hight total 185 cm.

Possibility to have two or three sides shower box adding fixed side.

CODICE <i>alluminio bianco</i>	CODICE <i>alluminio cromo</i>	DIM. cm	ESTENS.	APERT. min/max
W04.P2S.0110.B10	W04.P2S.0110.C10	110	107-110	47
W04.P2S.0120.B10	W04.P2S.0120.C10	120	117-120	52
W04.P2S.0130.B10	W04.P2S.0130.C10	130	127-130	57
W04.P2S.0140.B10	W04.P2S.0140.C10	140	137-140	62
W04.P2S.0150.B10	W04.P2S.0150.C10	150	147-150	67
W04.P2S.0160.B10	W04.P2S.0160.C10	160	157-160	72
W04.P2S.0170.B10	W04.P2S.0170.C10	170	167-170	75

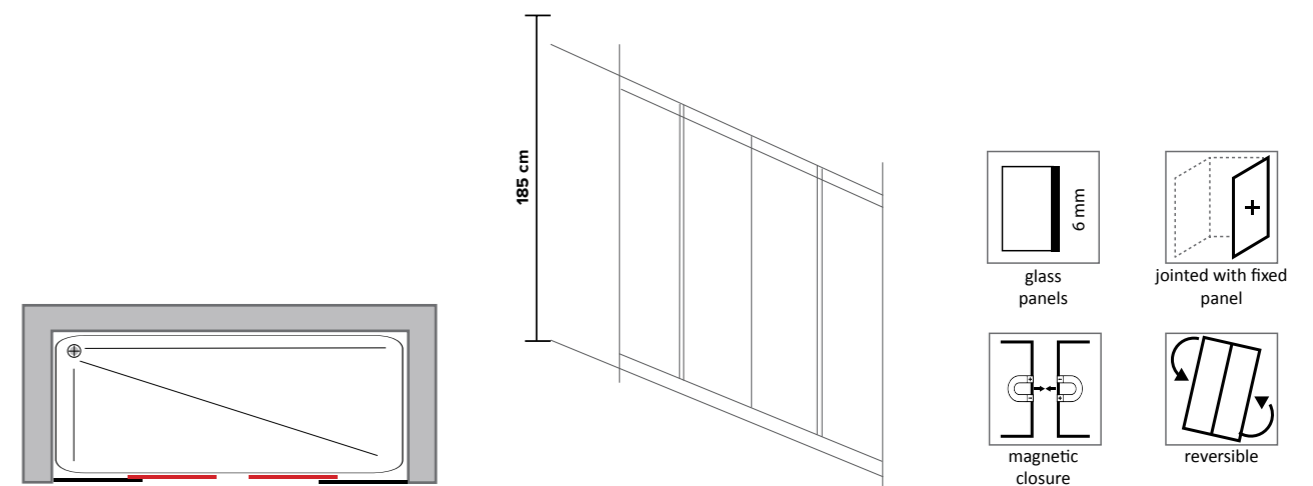

VANITÀ



Box angolare o rettangolare in cristallo temperato CE da 6 mm, regolazione di compensazione fuori squadra da 2,5 cm e apertura a 180° con meccanismo profilo a sollevamento, e pomello in ottone. Altezza prodotto 190 cm.

Shower box 6 mm tempered glass. Magnetic seal along the whole closing profile out of square adjustment up to 2,5 cm opening 180° mechanism with a lifting profile brass knob. Hight total 190 cm.

CODICE <i>alluminio bianco</i>	CODICE <i>alluminio cromo</i>	DIM. cm	ESTENS.	APERT. min/max
W05.B2B.7070.B10	W05.B2B.7070.C10	70x70	68<->71	100%
W05.B2B.8080.B10	W05.B2B.8080.C10	80x80	79<->81	100%
W05.B2B.9090.B10	W05.B2B.9090.C10	90x90	89<->91	100%
W05.B2B.7090.B10	W05.B2B.7090.C10	70x90	69<->81 89<->91	100%

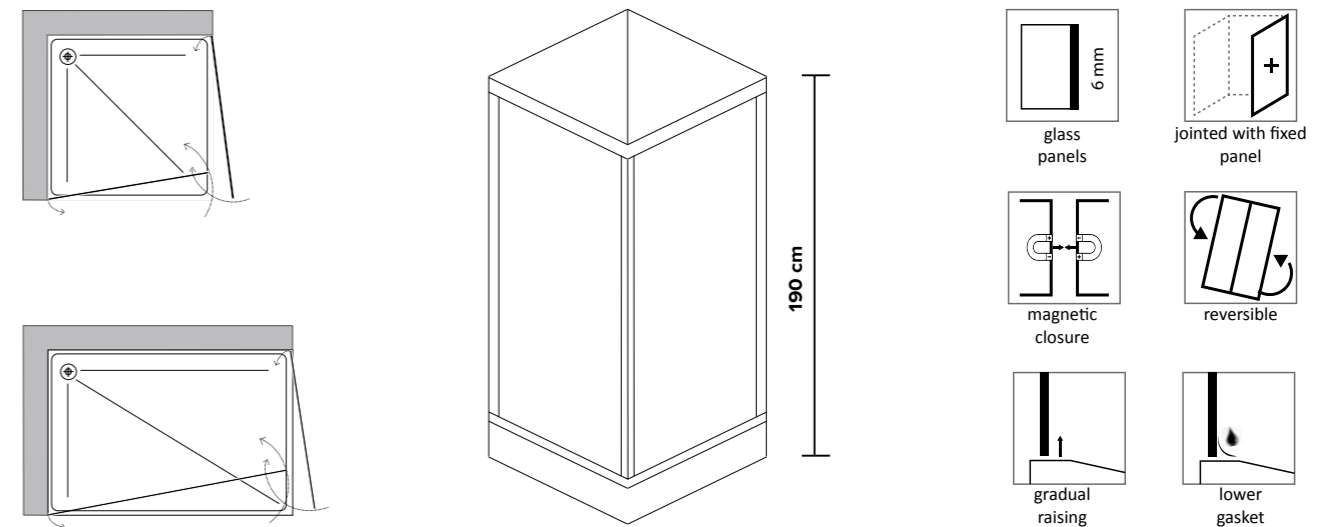

MAYORCA



Porta battente ad un'anta, reversibile, in cristallo temperato CE da 6 mm. Guarnizione coestrusa magnetica lungo il profilo di chiusura, regolazione di compensazione fuori squadra da 2,5 cm, apertura a 180° con meccanismo profilo a sollevamento e pomello in ottone.

Altezza prodotto 190 cm producibile solo per NICCHIA.

Shower door reversible, 6 mm tempered glass. Magnetic seal along the whole closing profile out of square adjustment up to 2,5 cm opening 180° mechanism with a lifting profile brass knob.

Hight total 190 cm only for NICHE.

CODICE <i>alluminio bianco</i>	CODICE <i>alluminio cromo</i>	DIM. cm	ESTENS.	APERT. min/max
W05.P1B.0070.B10	W05.P1B.0070.C10	70	68<->71	100%
W05.P1B.0080.B10	W05.P1B.0080.C10	80	78<->81	100%
W05.P1B.0090.B10	W05.P1B.0090.C10	90	88<->91	100%
W05.P1B.0100.B10	W05.P1B.0100.C10	100	98<->101	100%
W05.P1B.0120.B10	W05.P1B.0120.C10	120	118<->121	100%

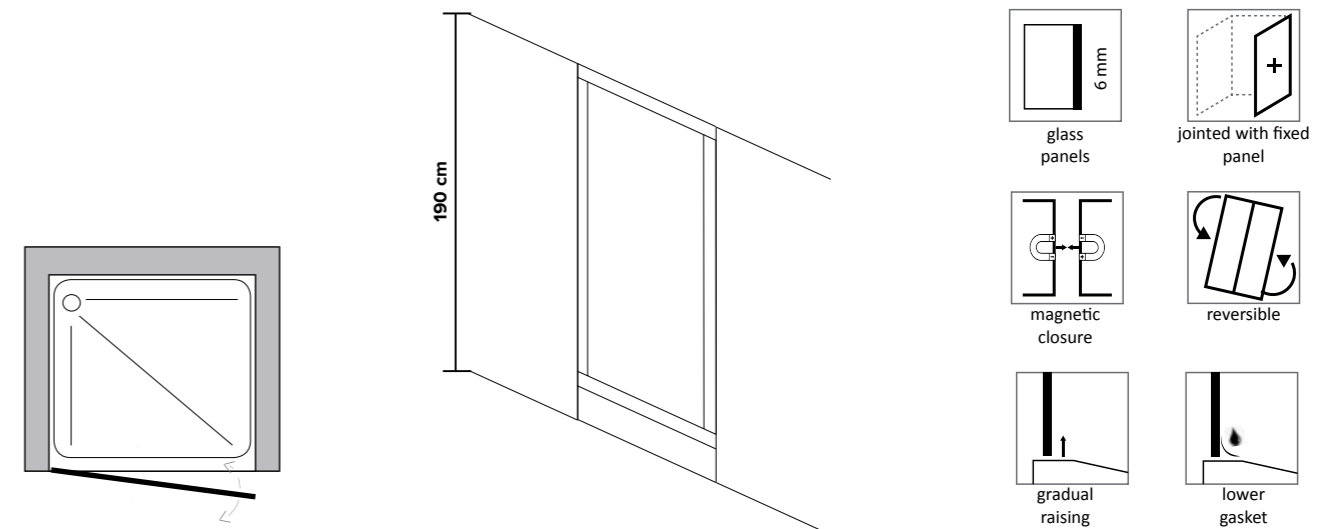

MAYORCA



Porta saloon in cristallo temperato CE da 6 mm, guarnizione coestrusa magnetica lungo il profilo di chiusura, regolazione di compensazione fuori squadra da 2,5 cm, apertura a 180° con meccanismo profilo a sollevamento e pomello in ottone.
 Altezza prodotto 190 cm producibile solo per NICCHIA.

*Shower door 6 mm tempered glass. Magnetic seal along the whole closing profile out of square adjustment up to 2,5 cm opening 180° mechanism with a lifting profile brass knob.
 Hight total 190 cm only for NICHE.*

CODICE <i>alluminio bianco</i>	CODICE <i>alluminio cromo</i>	DIM. cm	ESTENS.	APERT. min/max
W05.P2B.0070.B10	W05.P2B.0070.C10	70	68<->71	100%
W05.P2B.0080.B10	W05.P2B.0080.C10	80	78<->81	100%
W05.P2B.0090.B10	W05.P2B.0090.C10	90	88<->91	100%
W05.P2B.0100.B10	W05.P2B.0100.C10	100	98<->101	100%
W05.P2B.0120.B10	W05.P2B.0120.C10	120	118<->121	100%

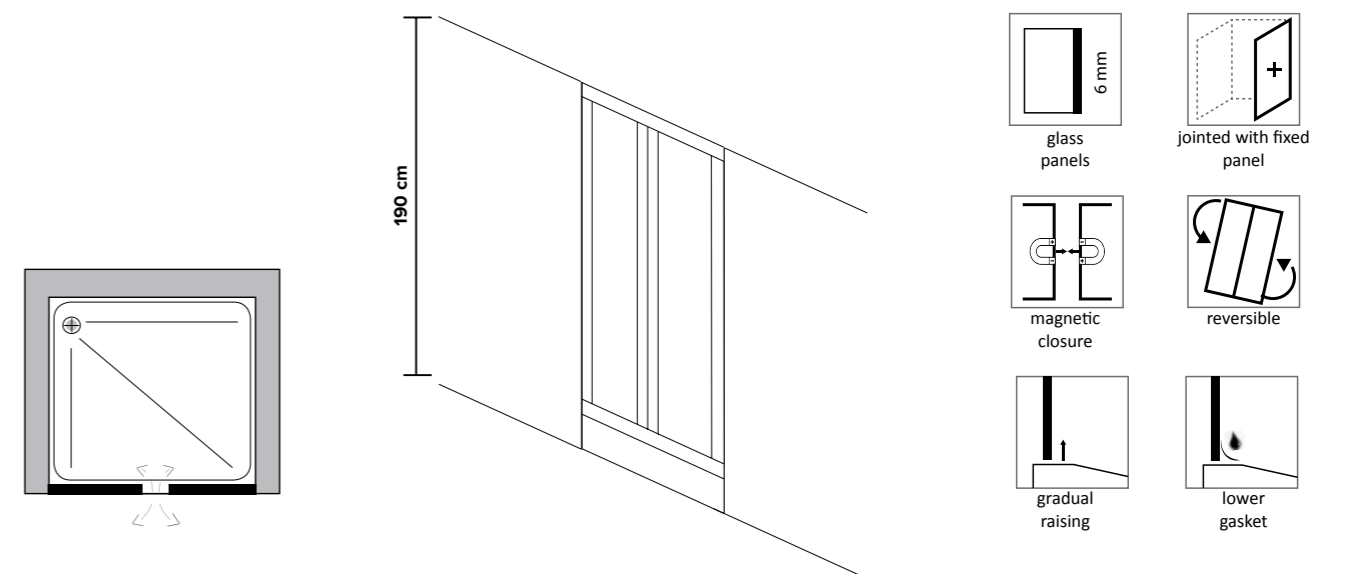

MAYORCA



Lato fisso in cristallo temperato CE da 6 mm, regolazione di compensazione fuori squadra da 2,5 cm.
 Altezza prodotto 190 cm.
 Possibilità di formare un box a due o tre lati aggiungendo una parete fissa, (questa parete fissa è abbinabile solo alla linea Mayorca).

*Fix panel 6 mm tempered glass out of square adjustment up to 2,5 cm.
 Height total 190 cm.
 Possibility to have two or three sides shower box adding fixed side, (this fixed side made to join to line Mayorca).*

CODICE <i>alluminio bianco</i>	CODICE <i>alluminio cromo</i>	DIM. cm	ESTENS.	APERT. min/max
W05.LFX.0070.B10	W05.LFX.0070.C10	70	68<->71	
W05.LFX.0080.B10	W05.LFX.0080.C10	80	78<->81	
W05.LFX.0090.B10	W05.LFX.0090.C10	90	88<->91	

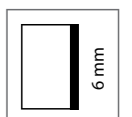
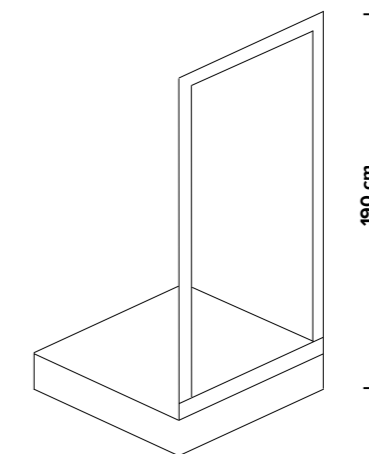
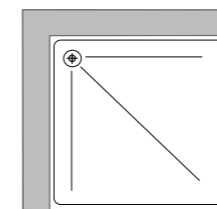

glass panels

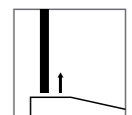

gradual raising

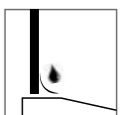

lower gasket

MAYORCA



Soprasca ad una anta in cristallo temperato
 CE da 6 mm, regolazione di compensazione
 fuori squadra da 1,5 cm con anta pieghevole
 a 180°.
 Altezza prodotto 140 cm.

*Bath screen for bathtub one side, 6 mm
 tempered glass out of square adjustment up
 to 1,5 cm. Folding door rotating 180°.
 Hight total 140 cm.*

CODICE <i>alluminio bianco</i>	CODICE <i>alluminio cromo</i>	DIM. cm (L x H)	ESTENS.	APERT. min/max
W05.S01.0076.B10	W05.S01.076.C10	76x140	74<->76	180°
W05.S01.0085.B10	W05.S01.085.C10	85x140	83<->85	180°
W05.S01.0076.B11	W05.S01.076.C11	76x140	74<->76	180°
W05.S01.0085.B11	W05.S01.085.C11	85x140	83<->85	180°

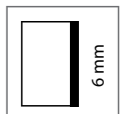
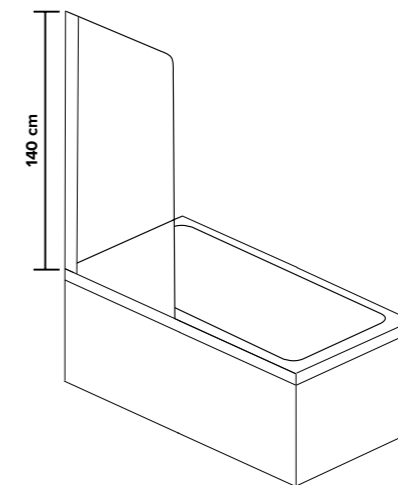
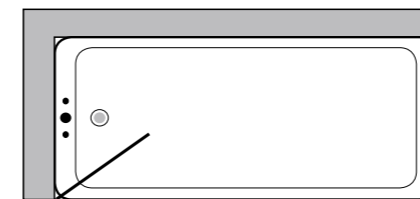

glass panels

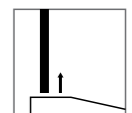

gradual raising



lower gasket

MAYORCA



Soprasvasca a due ante pieghevoli in cristallo temperato CE da 6 mm, regolazione di compensazione fuori squadra da 2 cm e ante pieghevole a 180°. Altezza prodotto 140 cm.

Bath screen for bathtub two side, 6 mm tempered glass out of square adjustment up to 2 cm. Double folding door rotating 180°. Hight total 140 cm.

CODICE <i>alluminio bianco</i>	CODICE <i>alluminio cromo</i>	DIM. cm (L x H)	ESTENS.	APERT. min/max
W05.S02.0120.B10	W05.S02.0120.C10	120x140	118<->120	180°

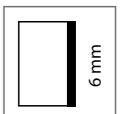
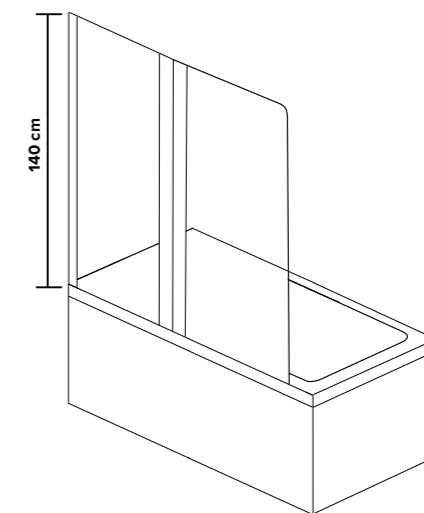
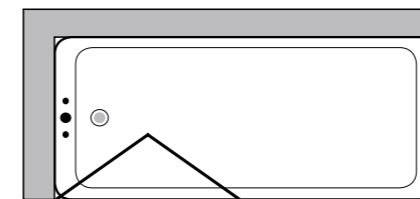

glass panels

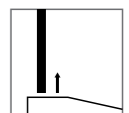

gradual raising



lower gasket

MAYORCA

ACCESSORI ACCESSORIES

RILEVAZIONE MISURE TAKE SIZES



Cuscinetti a sfera con braccetto in ottone
Ball bearings with brass arm



Cuscinetti in nylon con braccetto in ottone
Nylon bearings with brass arm



Cuscinetti in solo nylon
Bearings in nylon only



Pomello in nylon
Nylon knob



Braccetto reggivetro
Glass holder arm



Maniglie in ottone satinato
Handles in satin brass



Pomello in nylon
Nylon knob

Per ridurre al minimo le possibilità di errore nella trasmissione dell'ordine, BL Plast consiglia di trasmettere sempre le misure reali del vano dove dovrà essere installato il box doccia.

Le regole da seguire per un corretto rilievo sono:

- Le misure devono essere rilevate dopo il montaggio dei rivestimenti o comunque sulla parte finita, seguendo gli schemi qui riportati.
- Segnalare eventuali fuorisquadra del piatto rispetto al muro e tra i due muri per le nicchie.
- Per la realizzazione di articoli speciali o fuori misure si deve sempre inviare un disegno con indicata la situazione e le misure reali.

In order to reduce at least the possibility of mistake on orders, BL Plast suggests to specify always real sizes of opening where the shower enclosure will be set.

For a correct survey important rules to follow are:

- *Take sizes after the assembly of facing or anyway following the fixed system here drawn;*
- *Point out eventual out of the tray compared to the wall and between two walls for the niche;*
- *For achievement of special items or out of sizes you have always to send a plan on which indicates situation and real sizes.*

Box ad angolo

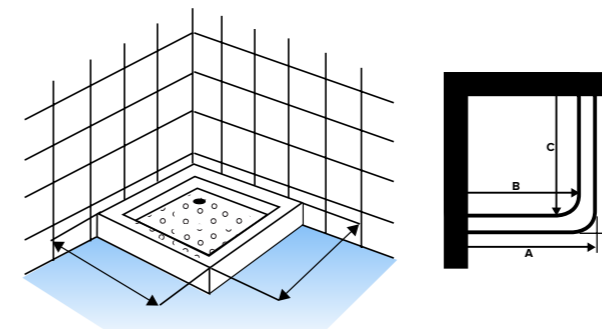

Box a nicchia

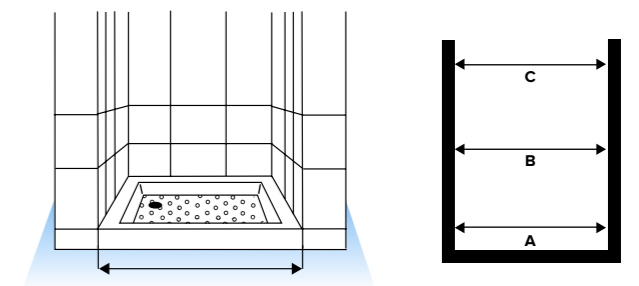

Box ad ellisse

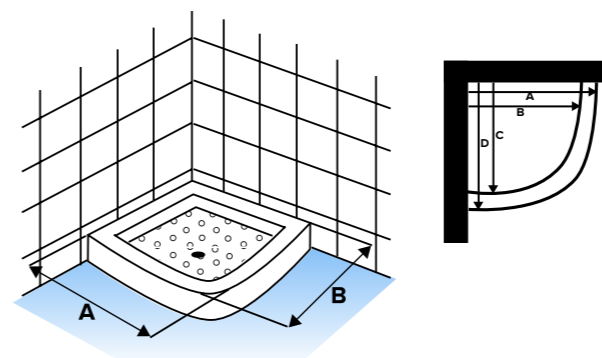

Box a 3 lati

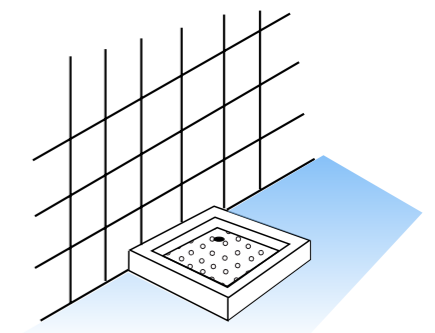

CONDIZIONI GENERALI: Per tutti gli ordini commissionati alla BL Plast Srl valgono le seguenti condizioni contrattuali generali. Accordi diversi non sono vincolanti, salvo che questi non siano riconosciuti in forma scritta ed esplicita dalla BL Plast Srl.

ORDINI: Tutti gli ordini di acquisto di prodotti trasmessi a BL Plast Srl dovranno essere completi in ogni loro parte e dovranno contenere tutti gli elementi necessari per la corretta individuazione dei prodotti ordinati. Gli ordini, così come eventuali successive modifiche o aggiunte a medesimi, si intenderanno accettati da BL Plast Srl solo se confermati per scritto, anche tramite comunicazione telematica con la cosiddetta conferma d'ordine.

ANNULLAMENTO ORDINE: Nel caso di richiesta di annullamento ordini, la stessa sarà accettata solo ed esclusivamente se arriverà entro 3 giorni lavorativi dalla conferma d'ordine controfirmata, altrimenti non sarà presa in considerazione.

TRASPORTO: L'inoltro della merce a destino all'interno del territorio nazionale sarà gestito da BL Plast Srl e verrà effettuato in porto franco, fatta eccezione per spedizioni ove il valore netto della merce non superi EURO 600.00, in quel caso sarà addebitato in fattura l'importo di EURO 30,00 a titolo di rimborso forfettario per le spese di trasporto. Per spedizioni in Calabria, Sicilia, Sardegna, Isola d'Elba al momento dell'ordine sarà premura del nostro back office comunicare la tariffa relativa alle spese di trasporto per la specifica spedizione. Il destinatario è obbligato a controllare la merce consegnata. Consegne incomplete o danneggiate devono essere annotate immediatamente sul documento di trasporto e/o sul cedolino del corriere e comunicate in forma scritta alla BL Plast Srl entro 8 gg dall'accettazione del materiale (art. 1698 C.C.). Quando il vettore consegna la merce, eventuali colli, non conformi all'imballo standard potranno essere ritirati con la clausola: "salvo verifica integrità materiale". Ricambi ed accessori urgenti verranno spediti con corriere veloce e con spedizione dedicata solo su espressa richiesta scritta da parte del cliente.

SPEDIZIONI: Le spedizioni vengono eseguite con il mezzo giudicato più idoneo della BL Plast Srl ai sensi dell'art.1510 del C.C., la merce viaggia a rischio e pericolo del committente anche nel caso in cui la spedizione avviene a carico di BL Plast Srl.

RECLAMI: Eventuali reclami saranno presi in considerazione solo se notificati al nostro domicilio entro 8 gg dal ricevimento della merce.

RESI: Non si accettano resi e/o riparazioni e non si effettuano sostituzioni se non a seguito di autorizzazione scritta da parte della BL Plast Srl dove viene altresì indicato l'importo riconosciuto da accreditare. L'accettazione dei resi è subordinata alla verifica del nostro magazzino di ricevimento, che ne accerta la corrispondenza ed il buono stato della merce stessa. Non vengono accettati resi ed effettuati ritiri che hanno per oggetto cabine speciali.

RISERVA DI PROPRIETA': Fino al completo pagamento la merce rimane proprietà della BL Plast Srl (art. 1523 seg.C.C.).

PAGAMENTI: I pagamenti dovranno essere effettuati puntualmente secondo le condizioni stabilite: qualsiasi contestazione non darà diritto all'acquirente di trattenere somme dovute per fatture in essere e/o scadute.

INSOLUTI: In caso di insoluti verranno bloccate tutte le spedizioni e tutti gli ordini in corso verranno automaticamente sospesi: al momento del pagamento/sblocco dell'insoluto gli ordini avranno i tempi di consegna partendo dalla data di sblocco. L'assistenza tecnica viene sospesa in caso di ritardo o mancato pagamento.

MATERIALE GRAFICO: Immagini prodotti, descrizioni e caratteristiche tecniche presenti in questo catalogo non sono vincolati e non possono dare origine a qualsiasi forma di responsabilità da parte di BL Plast Srl. L'evoluzione dei nostri prodotti è continua e, pertanto ci riserviamo il diritto di cambiare caratteristiche e design in qualsiasi momento e senza preavviso.

SEDE ESECUTIVA E FORO COMPETENZE: La sede esecutiva per ogni consegna e pagamento è a Capalle-Campi Bisenzio (FI), anche quando la consegna avviene in altro luogo. Per tutti i contratti stipulati tra BL Plast Srl ed i suoi contraenti e per tutti i conseguenti diritti, viene applicato il diritto italiano. Nel caso in cui una clausola delle condizioni contrattuali generali qui esposte dovesse essere nulla, questo non avrà effetto sui costanti accordi. Come unico foro competente per tutte le controversie derivanti da un contratto viene stabilito in Tribunale di Firenze ai sensi dell'art. 17 della Convenzione di Bruxelles.

TUTELA DEI DATI: Ai sensi dell'art. 7 e 13 del D.Lgs. del 30/06/2003 nr°196, BL Plast Srl dichiara che i dati messi a disposizione dal committente verranno elaborati in rispetto della legge sulla tutela della privacy e precisamente solo per scopi relativi ad attuali o futuri negozi giuridici.

Ciò che segue ha lo scopo di informare sulle condizioni di garanzia relative ai prodotti BL Plast Srl. I box doccia e i mobili hanno garanzia di 2 anni a partire dalla data di acquisto: fanno fede lo scontrino fiscale o la fattura. Per qualsiasi richiesta in garanzia è necessario inoltre conservare il tagliando "Quality Check" e le istruzioni di montaggio.

IMPORTANTE: L'installazione dei box doccia e dei mobili lavatoio deve essere effettuato da personale qualificato. Prima del montaggio leggere attentamente le istruzioni. Assicurarsi che l'imballo sia integro e che contenga tutti i componenti necessari al montaggio e che gli stessi non presentino difetti.

La garanzia decade automaticamente nei seguenti casi:

- Danni causati dall'utilizzo di prodotti non idonei per la pulizia.
- Se il funzionamento difettoso è conseguente ad un intervento effettuato non a regola d'arte.
- Se il funzionamento difettoso è conseguente alla normale usura del prodotto, alla negligenza o incuranza da parte dell'acquirente.
- Se il funzionamento difettoso è conseguente a forze maggiori.
- Manomissione del prodotto da parte dell'acquirente.
- Se il montaggio non è stato eseguito dettagliatamente seguendo le istruzioni BL Plast Srl.
- Danni causati al vetro o alla serigrafia per l'utilizzo dei prodotti non idonei per la pulizia.
- Rottura di tutte le parti in vetro temperato causate da impatto, urti durante il trasporto, movimentazione manuale degli elementi in fase di installazione ed impatti accidentali durante l'utilizzo.
- In caso di sostituzione completa del prodotto, la garanzia resta valida limitatamente per il periodo di tempo mancante alla data di scadenza naturale rispetto alla data di acquisto originaria.

La garanzia impegna BL Plast Srl solo alla riparazione e/o alla sostituzione degli elementi difettosi assemblati: per cui sono escluse qualsiasi ulteriori pretese da parte del committente e/o qualsiasi indennizzo derivato dal disagio, od onere o costo relativo accessorio.

PULIZIA E MANUTENZIONE: Il lavaggio con acqua tiepida e sapone, con la cura di asciugare le superfici con un panno morbido subito dopo l'uso, sarà sufficiente per mantenere in perfette condizioni il prodotto.

ATTENZIONE: Non utilizzare detersivi e disinfettanti a base alcolica o acida (sia liquidi che in polvere), solventi nitrosi, acetone ed ogni tipo di detersivo abrasivo in quanto producono danni a volte irreparabili alla Vs cabina doccia, non utilizzare paste abrasive per il fissaggio della piletta del sifone all'interno della vasca del mobile lavatoio.



BLPlast s.r.l

Via Pietro Nenni, 3
Campi Bisenzio - FI 50013 - Italia
Tel: +39 055 89 82 81/2
+39 055 89 69 169
Fax: +39 055 89 69 013
e-mail: info@garofalofirenze.it

www.blplastfirenze.it

BLPlast s.r.l

Via Pietro Nenni, 3
Campi Bisenzio - FI 50013 - Italia
Tel: +39 055 89 82 81/2
+39 055 89 69 169
Fax: +39 055 89 69 013
e-mail: info@garofalofirenze.it

www.blplastfirenze.it

